

SR

**CANDY**

Zahvaljujemo Vam se što ste odabrali Candy mašine za pranje veša. Sigurni smo da će Vas nova mašina za pranje veša dobro služiti dugi niz godina kako za pranje odeće, tako i za pranje vrlo osetljivog veša.

Pažljivo pročitajte ovo uputstvo, jer sadrži podatke za pravilno i sigurno korišćenje uređaja kao i korisne savete o efikasnom održavanju.



Počnite sa korišćenjem mašine za pranje veša samo nakon pažljivo pročitane uputstva i kada budete u potpunosti sigurni da ste ih dobro razumeli. Savetujemo Vam da sačuvate ovo uputstvo kako bi Vam uvek bilo pri ruci, kao i za eventualne buduće vlasnike.

Nakon isporuke, proverite da li je uz uređaj isporučeno i uputstvo za upotrebu, garantni list, popis ovlašćenih servisera i nalepnice sa oznakama energetske efikasnosti. Takođe, proverite da li su uz mašinu za pranje veša isporučeni: savijeni nosač odvodne cevi i posudica za tečna sredstva za pranje (dostupna samo na nekim modelima). Savetujemo Vam da sve isporučene delove pažljivo čuvate.

Svaki naš proizvod označen je jedinstvenim 16-cifrenim brojem, to je „serijski broj“ i utisnut je na nalepnici koja se nalazi na samom uređaju (u predelu vrata mašine za pranje veša) ili se nalazi priložen u koverti uz svu ostalu dokumentaciju, koju ćete pronaći unutar uređaja. Taj broj je i svojevrsna identifikacijska oznaka proizvoda koja će Vam trebati pri registraciji proizvoda ili u kontaktu sa ovlašćenim **Candy** servisom.

## Zaštita životne okoline



Ovaj uređaj je označen u skladu sa Evropskom direktivom 2012/19/EU o otpadu električne i elektronske opreme. (WEEE).

Električni i elektronski otpad sadrži zagađujuće materije (koje mogu da izazovu negativne posledice po životnu sredinu) i osnovne komponente (koje se mogu ponovo koristiti). Važno je da se električni i elektronski otpad može podvrgnuti posebnim tretmanima, u cilju kako bi se ispravno otklonili i odložili svi zagađivači i reciklirali svi materijali. Pojedinci mogu igrati važnu ulogu kako električni i elektronski otpad ne bi postao opasan po životnu okolinu, zato je važno da pratite osnovna pravila:

- Električni i elektronski otpad se ne bi smeo tretirati kao kućni otpad;
- Električni i elektronski otpad mora biti odložen na odgovarajuće sabirno mesto kojim upravlja opština ili registrovana preduzeća.

U mnogim zemljama kada kupite novi aparat stari možete vratiti trgovcu, koji će biti odložen potpuno besplatno, sve dok je priložen otpad ekvivalentan tipu i ima istu namenu kao nov aparat.

## Sadržaj

1. **OPŠTA SIGURNOSNA PRAVILA**
2. **INSTALACIJA**
3. **PRAKTIČNI SAVETI**
4. **ČIŠĆENJE I ODRŽAVANJE**
5. **OTVARANJE VRATA MAŠINE U HITNIM SLUČAJEVIMA**
6. **WI-FI**
7. **KRATKA UPUTSTVA ZA UPOTREBU MAŠINE ZA PRANJE VEŠA**
8. **KONTROLE I PROGRAMI PRANJA**
9. **REŠAVANJE PROBLEMA I GARANCIJA**

# 1. OPŠTA SIGURNOSNA PRAVILA

● Ovaj uređaj je namenjen isključivo za kućnu upotrebu ili za slične namene kao što su:

- za pranje odeće zaposlenih u prodavnicama, kancelarijama i sl;
- za pranje odeće zaposlenih u manjim privrednim društvima, vikendicama i sl;
- za pranje odeće gostiju u: hostelima, motelima, prenoćištima i sl.

Ovaj uređaj namenjen je isključivo za korišćenje u domaćinstvima za uobičajene kućne poslove i nije namenjen za drugo korišćenje kao što su na pr. profesionalne, čak i ako ga za tu svrhu koriste stručnjaci ili posebno obučeni korisnici. Korišćenje koje nije u skladu sa ovim uputstvom može smanjiti radni vek uređaja ili dovesti do ukidanja garancije od strane proizvođača. Bilo koji kvar ili šteta na uređaju koja je proizašla zbog neprimerenog korišćenja ili onoga koje nije u skladu sa korišćenjem u domaćinstvu (čak iako se uređaj nalazi u domaćinstvu) neće biti prihvaćena od strane proizvođača u garantnom roku.

● Deca starija od 8 godina, kao i osobe sa umanjenom fizičkim i mentalnim sposobnostima; ili nedostakom iskustva i znanja – mogu da koriste ovaj uređaj isključivo uz

nadzor ili nakon dobijanja instrukcija u vezi bezbednog korišćenja uređaja i pripadajućih rizika. Deca ne smeju da se igraju ovim uređajem. Čišćenje i održavanje ovog uređaja se ne sme poveravati deci bez nadzora.

● Pazite na decu i držite ih pod nadzorom kako se ne bi igrala sa uređajem.

● Decu mlađu od 3 godine ne puštajte blizu mašine za pranje veša, osim ako nisu pod konstantnim nadzorom.

● U slučaju oštećenja glavnog električnog kabla, zamena kabla mora biti izvršena od strane ovlašćenog servisa kako bi se sprečila opasnost po korisnika.

● Koristite isključivo novi komplet cevi (dovodnu i odvodnu) koje su isporučene uz uređaj, nemojte koristiti strari komplet cevi.

● Pritisak vode mora biti između 0,05 MPa i 0,8 MPa.

● Ako je mašina za pranje veša postavljena na tepih ili sličnu podlogu, vodite računa da ne blokirate otvore za ventilaciju na dnu uređaja.

● Nakon instalacije i postavljanja uređaja na mesto gde će stalno stajati, utikač i utičnica moraju uvek biti dostupni.

● Maksimalan kapacitet suvog veša zavisi od modela koji se koristi (vidite kontrolnu tablu mašine).

SR

- Dokumentaciju o proizvodu možete pronaći i na web stranici proizvođača.
- Ne izlažite veš mašinu vremenskim uslovima: kiši, vlazi, direktnoj sunčevoj svetlosti.

### **Povezivanje na električnu mrežu i bezbednosna upozorenja**

- Tehnički detalji (napon i snaga) su prikazani na tehničkoj nalepnici aparata.
- Pobrinite se da električni sistem bude uzemljen u skladu sa svim pravilima i zakonima, imajući u vidu da se utičnica poklapa sa utikačem mašine. U suprotnom, potražite profesionalnu pomoć.
- Upotreba adaptera, produžnih kablova i sličnih naprava između utikača i utičnice je strogo zabranjena.
- Pre čišćenja ili održavanja, izvadite utikač iz utičnice i zatvorite dovod vode.
- Kada isključite uređaj nemojte vući električni kabl ili sam uređaj.
- Pre otvaranja vrata mašine za pranje veša, proverite da u bubnju nema vode.
- Pri prenošenju ili pomeranju, nemojte veš mašinu držati za dugmiće na kontrolnoj tabli ili za fioku za deterđent. Tokom prenošenja nikada nemojte naslanjati vrata veš mašine na transportna kolica. Veš mašina je vrlo teška i savetujemo da je uvek nose dve osobe.
- U slučaju kvara ili nepravilnog rada, isključite iz struje mašinu za pranje veša i zatvorite dovod vode. Ne dirajte uređaj i ne pokušavajte da ga popravite sami već se obratite ovlašćenom servisu i uvek zahtevajte ugradnju originalnih rezervnih delova. Nepoštovanje uputstva za upotrebu može uticati na siguran rad uređaja i sigurnost samog korisnika.



#### **UPOZORENJE:**

**Tokom ciklusa pranja, voda u mašini za pranje veša može dostići vrlo visoku temperaturu.**

## 2. INSTALACIJA

- Odšrafite **2** ili **4** (**A**) šrafa na zadnjoj strani uređaja i uklonite **2** ili **4** podloške (**B**) kako je prikazano na **slici 1**.
- Zatvorite **2** ili **4** otvora korišćenjem isporučених poklopaca (koji se nalaze u koverti sa dokumentacijom).
- Ako je Vaša mašina za pranje veša **ugradna**, nakon što presečete trake, odšrafite **3** ili **4** šrafa (**A**) i uklonite **3** ili **4** podloške (**B**).
- Na nekim modelima mašina za pranje veša **jedna ili više** podložaka će pasti unutar uređaja, nagnite mašinu za pranje veša napred, ka sebi i uklonite ih. Zatvorite otvore korišćenjem isporučених poklopaca (nalaze se u koverti sa dokumentacijom).

①

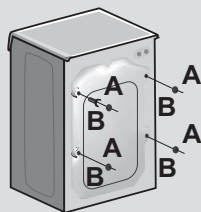

②

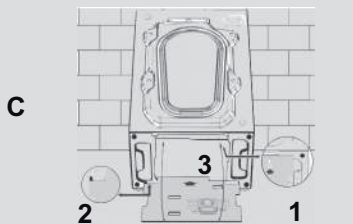
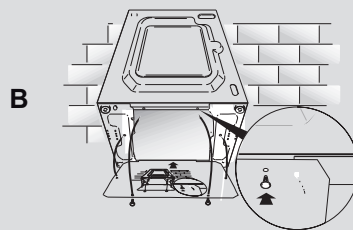
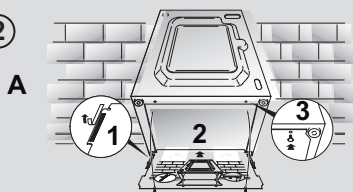

### UPOZORENJE:

Materijal od ambalaže (stiropor, najlon i sl.) neka bude van domašaja dece jer može biti opasan.

- Postavite "polionda" list na dno mašine kao što je prikazano na **figuri 2** (u zavisnosti od modela, razmotrite verziju **A**, **B** ili **C**).

Kod pojedinih modela ovaj korak neće biti neophodan, zato što će "polionda" list već biti stavljen na dno aparata.

SR

## Spajanje na vodovodnu mrežu

- Povežite crevo za vodu sa slavinom (sl. 3) koristite samo crevo za vodu koje ste dobili uz aparat (ne koristite staro, već korišćeno).
- Neki modeli mašina za pranje veša mogu imati uključene jednu ili više od sledećih mogućnosti:
- **VRUĆA I HLADNA VODA (sl. 4):** Spajanjem na vodovodnu instalaciju sa priključkom na toplu i hladnu vodu može se postići veća ušteda u potrošnji električne energije. Spojite sivu cev na slavinu za hladnu vodu \* a crvenu na slavinu za toplu vodu. Mašina za pranje veša se može spojiti samo na hladnu vodu, u tom slučaju neki programi pranja možda će se pokrenuti nekoliko minuta kasnije.

- **AQUASTOP (sl. 5):** Uređaj koji je ugrađen na dovodnu cev zaustavlja dovod vode u slučaju da se cev ošteti; u takvom slučaju na prozorčiću "A" prikazaće se crvena oznaka i cev mora biti zamenjena. Kako biste odvrnuli maticu, pritisnite taster – osigurač "B".

- **AQUAPROTECT, DOVODNA CEV SA ZAŠTITOM (sl. 6):** Ako glavna unutrašnja cev "A" curi, voda će se zadržati u providnoj zaštitnoj cevi "B" kako bi se omogućilo da se ciklus pranja u potpunosti završi. Nakon završetka pranja, kontaktirajte ovlašćeni servis kako biste zamenili dovodnu cev.

## Pozicioniranje

- Budite oprezni i proverite da dovodna i odvodna cev nisu previše savijene ili pritisnute od strane okolnih predmeta ili zida. Odvodnu cev možete postaviti preko lavaboa ili wc šolje ili spojiti na zidni odvod vode koji mora biti najmanje 50 cm visine i većeg prostora od odvodne cevi (sl.7).

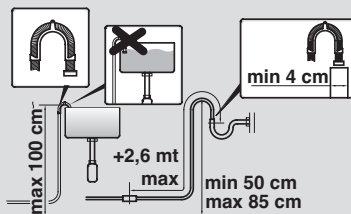
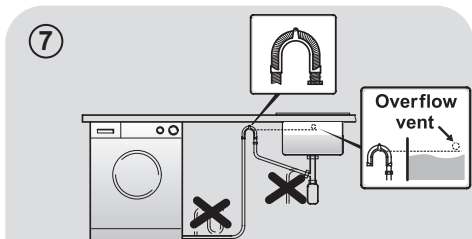
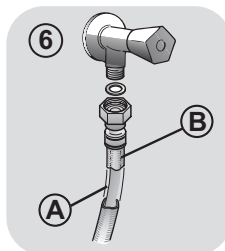
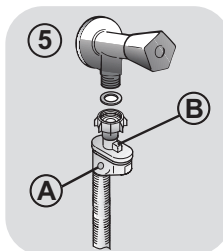
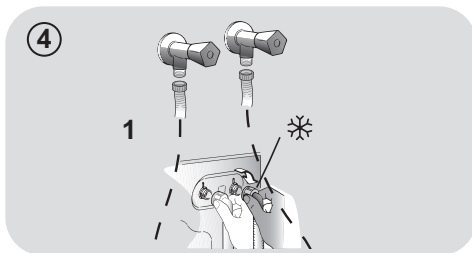
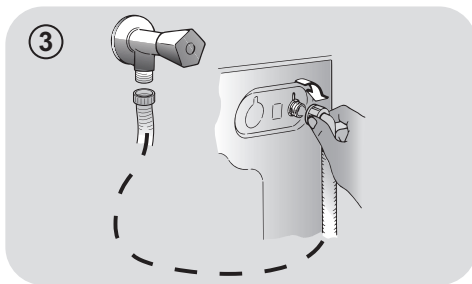

- Izravnajte veš mašinu pomoću okretljivih nožica **slika 8**:
  - a.okrenite maticu udesno da otpustite šraf;
  - b.okrećite nožicu da povišite ili snizite veš mašinu, sve dok ne bude čvrsto prijanjala na pod;
  - c.učvrstite nožice tako da zategnete maticu, sve dok ne bude lepo.
- prijanjala uz desno dno veš mašine.

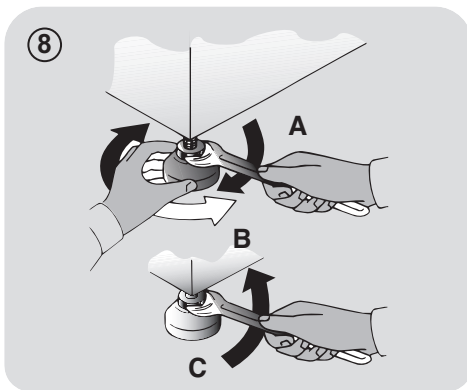

**!** **UPOZORENJE:**

Kontaktirajte ovlašćeni servis u slučaju da je potrbno zameniti glavni električni kabl.

### Fioka za deterdžent

Fioka za deterdžent podeljena je na 3 pregrade **slika 9**:

- **pregrada "1"**: deterdžent za predpranje;
- **pregrada "2"**: posebni dodaci, omekšivači, sredstva za izbeljivanje itd;

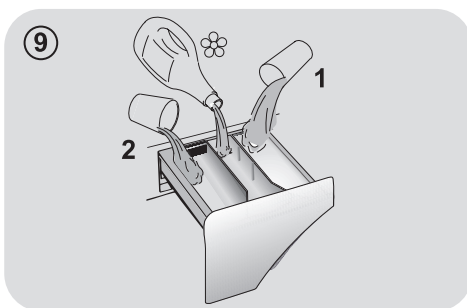

**!** **UPOZORENJE:**

U ovoj pregradi koristite samo tečna sredstva; veš mašina je podešena da u svakom ciklusu pranja automatski uzima dodatke pri zadnjem ispiranju.

- **pregrada "2"**: deterdžent za glavno pranje.

Posuda za tečni deterdžent isporučena je **SAMO UZ NEKE MODELE** veš mašina (sl. 10). Ako je želite koristiti, stavite posudicu u **pregradu 2**. Samo na taj način će tečni deterdžent ući u bubanj na vreme. Posudica se može koristiti i za beljenje veša ako je odabran program ispiranje (rinse).

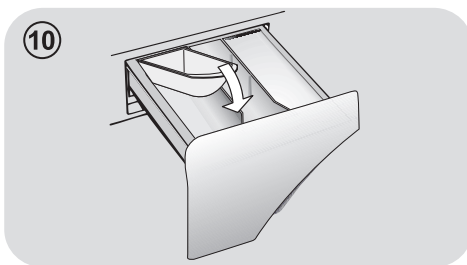

**!** **UPOZORENJE:**

Pojedini deterdženti nisu dizajnirani za upotrebu u fioci za deterdžent, već imaju svoje posebne dozere koji se direktno stavljaju u bubanj.

**!** **UPOZORENJE:**

Greške u instalaciji nisu pokrivene garancijom proizvođača.

SR

### 3. PRAKTIČNI SAVETI

#### Saveti za pripremu veša

**UPOZORENJE:** pre stavljanja veša u veš mašinu, učinite sledeće:

- ukolnite sa veša sve metalne predmete kao što su: kopče, sigurnosne igle, metalni novac iz džepova i sl.
  - zakopčajte dugmad na posteljini, zatvorite patentne zatvarače, zavežite pojaseve i duge trake na odeći;
  - uklonite kopče/držače sa zavesa;
  - pažljivo pročitajte uputstvo za pranje koje se nalazi na etikata na odeći;
  - za uklanjanje fleka koristite posebna sredstva.
- Kada perete manje prostirke, pokrivače za krevete u drugi teži veš, savetujemo da izbegavate centrifugiranje.
  - Za pranje vune, proverite na etiketi da li sme da se pere u mašini.

#### Korisni saveti za korisnika

Saveti za ekonomično i ekološko korišćenje Vaše mašine za pranje veša.

#### Najveća količina veša za pranje

- Najbolju efikasnost u potrošnji električne energije, vode i deterdženta možete postići ako veš mašinu napunite s maksimalno preporučenom količinom veša. Sa potpuno napunjenom mašinom uštedećete i do 50% električne energije, umesto da perete dva polovična punjenja.

#### Da li je potrebno predpranje?

- Samo za jako prljav veš! UŠTEDITE deterdžent, vreme, vodu i između 5 do 15% na potrošnju električne energije ako za manje ili uobičajeno prljav veš NE koristite predpranje.

#### Da li je potrebno pranje vrelom vodom?

- Da biste izbegli pranje na visokim temperaturama, mrlje na odeći prethodno obradite sredstvom za uklanjanje fleka ili potapanjem takve odeće pre pranja.

Uštedite do 50% električne energije pranjem na 60°C.

#### Pre korišćenja programa za sušenje (MAŠINE ZA PRANJE I SUŠENJE)

- Uštedite električnu energiju birajući najveću brzinu centrifuge kako biste smanjili sadržaj vode u vešu, pre korišćenja programa za sušenje.

Pročitajte niže navedena **kratka uputstva** sa savetima i preporukama za **korišćenje deterdženta na različitim temperaturama pranja**. U bilo kom slučaju, uvek pročitajte uputstvo za ispravno korišćenje i doziranje koje se nalazi na ambalaži deterdženta.

**Kada perete jako prljav beli veš savetujemo korišćenje programa za pamuk na 60°C** ili više stepeni i uobičajeni deterdžent u obliku praška koji sadrži i dodatke za beljenje veša. Takvi deterdženti već na srednjim/visokim temperaturama pružaju odlične rezultate pranja.

**Za pranje između 40°C i 60°C** koristite deterdžente koji su odgovarajući prema vrsti tkanina i nivou zaprljanosti veša. Uobičajeni deterdženti u obliku praška prikladni su za bele tkanine postojanih boja s većim nivoom zaprljanosti veša, dok su tečni deterdženti ili deterdženti u obliku praška koji pružaju zaštitu boji prikladniji za obojene tkanine i niži nivo zaprljanosti veša.

**Za pranje na temperaturama ispod 40°C** preporučujemo korišćenje tečnih deterdženata ili deterdženata koji su posebno označeni kao prikladni za pranje na niskim temperaturama.

**Za pranje vune ili svile**, koristite isključivo deterdžente koji su posebno namenjeni za takve vrste tkanina.

## 4. ČIŠĆENJE I ODRŽAVANJE

Za spoljno pranje površina mašina za veš, koristite mekanu krpu, izbegavajte oštra/gruba sredstva (na pr. vim) ili sredstva na bazi alkohola i sl. Za uobičajeno čišćenje i održavanje, mašina za pranje veša ne zahteva posebnu brigu, povremeno operite fioku za deterdžent i očistite filter. Saveti kako pripremiti mašinu za pranje veša, ako ne nameravate da je koristite duže vreme su dalje u nastavku.

### Čišćenje fioke za deterdžent

- Savetujemo da fioku za deterdžent povremeno operete kako biste sprečili taloženje ostataka deterdženta i drugih sredstava za pranje veša.
- Pažljivo izvucite fioku za deterdžent iz veš mašine (bez upotrebe preterane sile). Operite fioku vodom i vratite je nazad u veš mašinu.

### Čišćenje filtera

- Da ne dođe do začepjenja odvoda vode u veš mašini ugrađen je i poseban filter koji zadržava predmete poput metalnog novca, dugmića, ostataka tkanine, kose i sl.
- **Dostupno SAMO NA NEKIM MODELIMA:** izvucite rebrasto crevo, ukolnite graničnik i ispustite vodu u posudu.
- Za sakupljanje vode koja će isteći iz filtera (ili cevi) podmetnite posudicu ili suhu krpu.
- Okrenite filter ulevo dok se ne zaustavi željeni položaj.
- Izvucite i očistite filter, nakon čišćenja vratite filter u izvorni položaj tako da ga okrećete udesno.

- Ponovite prethodne korake obrnutim redom da ponovo namestite sve delove.

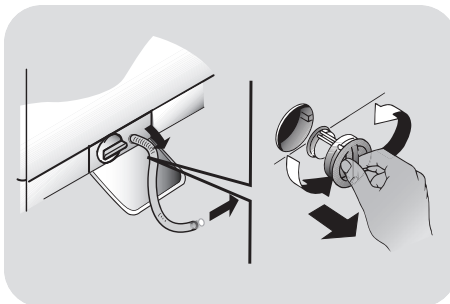

### Priprema veš mašine u slučaju dužeg nekorišćenja/preseljenja

- Ako uređaj ne nameravate da koristite neko vreme (a pogotovo ako će biti smešten u prostoriji koja se ne greje) ili ako planirate da ga premestite, postupite na sledeći način.
- Isključite glavni električni kabl
- Ispustite svu vodu iz odvodne cevi.
- Odspojite dovodnu cev sa slavine i ispustite svu vodu.
- Osigurajte cevi tako što ćete ih oplepiti lepljivom trakom.

SR

## 5. OTVARANJE VRATA MAŠINE U HITNIM SLUČAJEVIMA

U slučaju da su vrata mašine zaključana zbog nestanka struje ili zbog kvara, ona se mogu otvoriti putem sledeće procedure otključavanja u hitnim slučajevima:

1. Izvucite kabl za napajanje mašine iz utičnice.
2. Proverite da li je nivo vode u mašini ispod vrata pre nego što ih otvorite, da biste sprečili izlivanje. Ako je potrebno, odlijte višak vode kroz odvodnu cev u kantu.
3. Izvadite odeljak sa deterdžentom (**sl. 1**).
4. Koristite šrafciğer ili sličan alat kao polugu, kao što je prikazano na **slici 2**, da biste upravljali uređajem u hitnim slučajevima. Izvršite istu proceduru **2 puta**, potom otvorite vrata mašine.

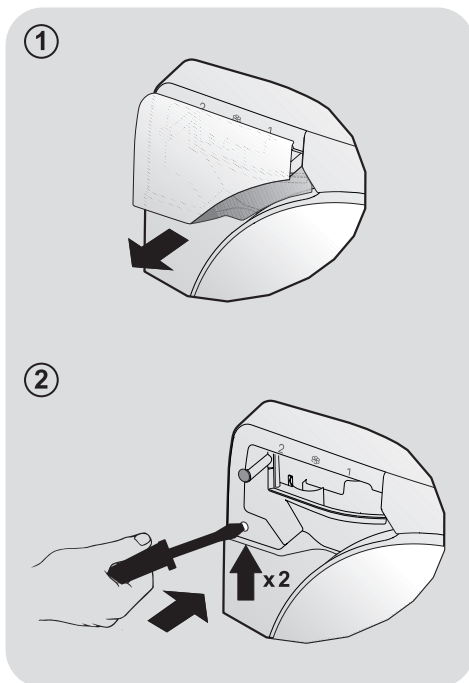

## 6. WI-FI

Ovaj aparat je opremljen **Wi-Fi** tehnologijom koja omogućava bežičnu kontrolu putem Aplikacije zahvaljujući Wi-Fi mreži.

### POVEZIVANJE MAŠINE (SA APLIKACIJOM)

- Preuzmite **Candy simply-Fi** aplikaciju na Vaš telefon.

**Candy simply-Fi** Aplikacija je dostupna za mobilne telefone, tablete i slične mobilne uređaje sa Android i iOS operativnim sistemom.

Preuzmite sve detalje o Wi-Fi funkcijama ulaskom i listanjem DEMO mode u aplikaciji.

- Otvorite aplikaciju, napravite lični profil i povežite aparat prateći instrukcije sa displeja aplikacije ili "**Brzom Vodič**" zakačenom na mašini.

### OMOGUĆITE BEŽIČNO KORIŠĆENJE (PUTEM APLIKACIJE)

Nakon povezivanja mašine, svaki put kada želite da je bežično kontrolišete putem aplikacije prvo morate staviti veš, deterdžent, zatvoriti vrata i okrenuti selektor programa na **Wi-Fi** poziciju. Od tog trenutka ćete moći da koristite mašinu putem aplikacije.

## 7. KRATKA UPUTSTVA ZA UPOTREBU MAŠINE ZA PRANJE VEŠA

Ova mašina za pranje veša automatski prilagođava nivo vode prema vrsti i količini veša u veš mašini. Ta mogućnost doprinosi manjoj potrošnji električne energije i osetno smanjuje vreme pranja.

### Izbor peograma pranja

- Uključite aparat i izaberite željeni program.
- Ukoliko je potrebno, prilagodite podešavanja programa prema želji.

### SUŠENJE (samo MAŠINE ZA PRANJE I SUŠENJE)

U slučaju da želite da pokrenete automatsko sušenje po završetku pranja, izaberite željeni program pranja, a potom izaberite program sušenja putem "SET" tastera.

U suprotnom, po završetku pranja možete sami podesiti odvojen program sušenja.

- Pritisnite **START/PAUZA** dugme kako bi pokrenuli program.
- Na kraju programa, poruka "**KRAJ**" će se pojaviti na ekranu.
- Isključite mašinu.

Za bilo kakvu vrstu pranja proverite tabelu programa I pratite korake koje nalaže uputstvo.

### Tehnički podaci

#### Pritisak vode:

min 0,05 Mpa / max 0,8 Mpa

#### Centrifuga r.p.m.:

pogledajte podatke na pločici

#### Električna snaga / Snaga osigurača apm/

#### Napon:

pogledajte podatke na pločici

## 8. KONTROLE I PROGRAMI PRANJA

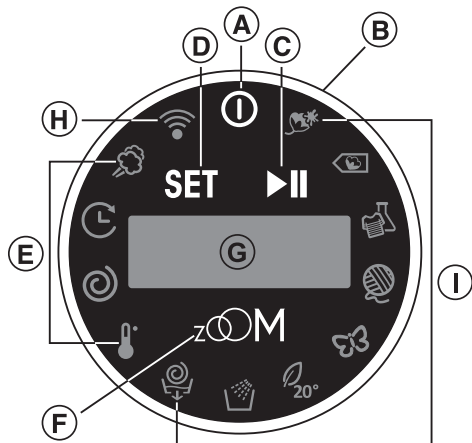

**A** Dugme ON/OFF

**B** SMART RING (prsten za odabir PROGRAMA/OPCIJA)

**C** Dugme POČETAK/PAUZA

**D** Dugme PODESI/POTVRDI

**E** Oblast OPCIJE

**F** Dugme za funkciju ZOOM (Uvećaj)

**D+F** ZAKLJUČAVANJE DUGMADI  
**G** EKRAN

**H** Pozicija bežične mreže/Svetlosni indikator bežične mreže

**I** Oblast PROGRAMI



### UPOZORENJE:

Ne dirajte ekran dok podešavate utikač; tokom prvih nekoliko sekundi mašina vrši samokalibraciju koja se može prekinuti: ukoliko se to dogodi, mašina možda neće funkcionisati pravilno. U tom slučaju izvucite utikač i ponovite radnju.

### Dugme ON/OFF

- Da uključite ili isključite uređaj, pritisnite dugme **ON/OFF**.

Na kraju ciklusa, obavezno isključite uređaj putem dugmeta **ON/OFF**, izvucite utikač i zavrnite slavinu za vodu.

### Prvo pokretanje

#### Podešavanje jezika

- Nakon povezivanja i uključivanja mašine, okrenite **"SMART RING"** kako bi videli dostupne jezike.
- Izaberite željeni jezik okretanjem **"SMART RING"** i potvrdite pritiskom tastera **"SET"**. Od tog trenutka ćete moći da izaberete programe.

#### Promena izabranog jezika

Ukoliko želite da promenite podešavanje jezika, potrebno je da pritisnete taster **"SET"** na približno **5 sekundi**. Poruka dobrodošlice će se pojaviti na displeju i okretanjem **"SMART RING"** ćete moći da izaberete novi jezik.

U ovom procesu će sva sačuvana podešavanja biti poništena.

### SMART RING (prsten za odabir PROGRAMA/OPCIJA)

- Nakon što uključite uređaj, okrećite **"SMART RING"** i ikonice za programe će zasvetleti, a na ekranu će se prikazati opis i relevantni parametri.
- Da pokrenete odabrani ciklus sa prethodno podešenim parametrima, pritisnite **POČETAK/PAUZA**.

Kada se uređaj ponovo uključi, prikazaće se poslednji program koji je memorisao prethodno podešene vrednosti.

- Ukoliko odabrani program treba izmeniti, pritisnite **"SET"** i okrenite **"SMART RING"** do ikonice odabrane opcije; ponovo pritisnite **"SET"**.
- Okrenite **"SMART RING"** kako bi se prikazali dostupni odabiri za podešenu opciju. Da potvrdite, pritisnite **"SET"**, a zatim **POČETAK/PAUZA** da započnete ciklus ili ponovite radnju za druge opcije.

Mogu se odabrati samo one opcije koje su u skladu sa podešenim programom.

Kako bi prekinuli izbor programa, okrenite **"SMART RING"** na sektor za programe i pritisnite **"SET"**.

Kada je program u toku, ekran prikazuje vreme preostalo do završetka. Okrenite **"SMART RING"** kako bi se prikazale sve informacije o ciklusu.

### Dugme POČETAK/PAUZA

Zatvorite vrata mašine **PRE** nego što pritisnete **POČETAK/PAUZA**.

- Pritisnite dugme da započnete podešeni ciklus.

Nakon pokretanja mašine za pranje veša potrebno je sačekati nekoliko sekundi pre nego što uređaj započne program.

## DUŽINA CIKLUSA

- Kada odaberete program displej će automatski prikazati dužinu trajanja ciklusa, koji može da varira u zavisnosti od izabranih opcija.
- Jednom kada se pokrene program bićete stalno obaveštavani o trajanju odabranog ciklusa.
- Uređaj proračunava vreme do kraja izabranog ciklusa na osnovu standardnog punjenja. Tokom ciklusa aparat redukuje vreme na osnovu njenog opterećenja.

## DODAVANJE ILI VAĐENJE VEŠA NAKON POČETKA PROGRAMA (PAUZA)

- Pritisnite **POČETAK/PAUZA** (na ekranu će pisati **PAUZA**).

Proverite da li je nivo vode u mašini ispod vrata pre nego što ih otvorite, da biste sprečili izlivanje.

- Nakon što dodate ili izvadite veš, zatvorite vrata mašine i pritisnite **POČETAK/PAUZA** (program će se nastaviti od momenta kada je prekinut).

## OTKAZIVANJE PODEŠENOG PROGRAMA

- Da otkazete program, pritisnite dugme **ON/OFF** na oko 2 sekunde dok se ekran ne isključi.

## Oblast OPCIJE

Odaberite opcije pre nego što pritisnete dugme **POČETAK/PAUZA**.

### - TEMPERATURA

- Ovom opcijom možete promeniti temperaturu ciklusa pranja.

Da bi se sprečilo oštećenje tkanine, nije moguće povećati temperaturu iznad maksimalne vrednosti podešene za svaki program.

### - CENTRIFUGA

- Ovom opcijom možete smanjiti maksimalnu brzinu centrifuge za odabrani program, dok je potpuno ne isključite.
- Ako na etiketi ne postoje nikakva uputstva, možete da odaberete najveću brzinu centrifuge koja je podešena za taj program.

Da bi se sprečilo oštećivanje tkanine, nije moguće povećati brzinu iznad maksimalne vrednosti podešene za svaki program.

- Možete menjati brzinu centrifuge u svakom trenutku, bez pritiska na dugme **PAUZA**.

Preterana količina deterdženta može proizvesti preveliku količinu pene. Ukoliko uređaj detektuje preveliku količinu pene, može preskočiti fazu centrifuge ili produžiti trajanje programa i iskoristiti više vode.

U mašinu je ugrađen specijalni elektronski uređaj koji sprečava ciklus centrifuge ukoliko je količina veša neodgovarajuća. Ova opcija smanjuje vibraciju i buku i produžava vek trajanja mašine za pranje veša.

### - ODLAGANJE POČETKA

- Ovom opcijom možete odrediti vreme početka ciklusa pranja.
- Odabirom odgovarajuće ikonice pritiskom na dugme „**SET**“ možete podesiti odlaganje od **1 sata** do maksimalno **24 sata**.
- Potvrdite pritiskom na dugme „**SET**“.

- Pritisnite **POČETAK/PAUZA** da započnete odbrojavanje na kraju kog će program automatski početi.
- Da otkazete odloženi početak, pritisnite dugme **ON/OFF** na oko **2 sekunde** dok se ekran ne isključi.

#### - PARA

- Ovom opcijom određenim ciklusima pranja možete dodati specijalni tretman parom (v. tabelu programa).
- Funkcija pare umanjuje gužvanje i skraćuje vreme peglanja.
- Vlakna se regenerišu i osvežavaju, a svi mirisi se otklanjaju iz veša.
- Odgovarajući tretman parom prilagođen je svakom programu tako da garantuje efikasnost pranja u zavisnosti od materijala i boja.

#### Dugme za funkciju ZOOM (Uvećaj)

- Aktiviranjem funkcije „**ZOOM**“ putem odgovarajućeg dugmeta, svaki materijal se može oprati za manje od 59 minuta u okviru programa koji uključuju tu funkciju (v. tabelu programa) uz garanciju efikasnosti pranja.
- Ekskluzivnim sistemom „**Mix Power Jet+**“ deterđent se ubrizgava i smesta aktivira u jezgru materijala, što garantuje dubinsko pranje.

#### Podešavanje PRE odabira jedne ili više opcija

- Nakon odabira programa, pritisnite „**ZOOM**“ da pokrenete funkciju. Ekran prikazuje nove informacije o ciklusu.
- Opcije programa mogu se izmeniti samo u skladu sa novom dužinom trajanja programa.
- Pritisnite **POČETAK/PAUZA** da započnete pranje.

#### Podešavanje NAKON odabira jedne ili više opcija

- Pritisnite „**ZOOM**“ da aktivirate funkciju. Ekran prikazuje nove informacije o ciklusu.
- Prethodno podešene opcije automatski će se prilagoditi novoj dužini trajanja programa a **opcije koje NISU u skladu sa novom dužinom** biće otkazane. Prethodno podešene vrednosti temperature i centrifuge neće se prekoračiti kako bi se sačuvali materijali i kako bi se ostvarili najbolji rezultati pranja za kraće vreme.
- Pritisnite **POČETAK/PAUZA** da započnete pranje.

Funkcija „**ZOOM**“ može se aktivirati u roku od **15 sekundi od početka ciklusa pranja.**

- Da otkazete funkciju, ponovo pritisnite „**ZOOM**“ (prethodno podešene opcije vратиće se na početno podešavanje).











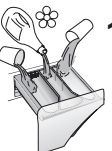

Funkcija „**ZOOM**“ može se aktivirati u roku od **15 sekundi od početka ciklusa pranja.**

#### ZAKLJUČAVANJE DUGMADI

- Istovremeno pritisnite dugmad „**SET**“ i „**ZOOM**“ na **3 sekunde** da zaključate dugmad. Na taj način ćete izbeći neželjene ili slučajne izmene.
- Zaključavanje dugmadi može se otkazati jednostavnim pritiskom na dva dugmeta za aktivaciju i isključivanjem uređaja.

*U slučaju nestanka struje tokom rada mašine za pranje veša, specijalna memorija će sačuvati podešavanja, a kada se struja vrati, mašina će nastaviti od momenta kada je njen rad prekinut.*

## Tabela programa

 <b>PROGRAM</b>		 (MAX.) (pogledajte kontrolnu tablu)								 °C (MAX.)			
		7 kg		8 kg		9 kg		10 kg			2		1
		Standard*	zOOM	Standard*	zOOM	Standard*	zOOM	Standard*	zOOM				
	<b>PAMUK INTENZIVNO</b> <sup>3)</sup>	7	3	8	3,5	9	4	10	4,5	90°	●	●	(●)
	<b>PAMUK **</b> <sup>3)</sup>	7	3	8	3,5	9	4	10	4,5	60°	●	●	(●)
	<b>SINTETIKA I OBOJEN VEŠ</b> <sup>3)</sup>	3,5	2	4	2,5	4,5	2,5	5	3	40°	●	●	(●)
	<b>VUNA</b>	1	1	2	2	2	2	2	2	40°	●	●	
	<b>DELIKATNI</b> <sup>3)</sup>	2,5	2,5	2,5	2,5	2,5	2,5	2,5	2,5	40°	●	●	
	<b>PERFECT 20°</b> <sup>3)</sup>	4,5	3	5,5	3,5	6	4	6,5	4,5	20°	●	●	
	<b>ISPIRANJE</b>	-	-	-	-	-	-	-	-	-	△	●	
	<b>ISPUŠTANJE I CENTRIFUGA</b>	-	-	-	-	-	-	-	-	-			
	Pozicija koji morate da izaberete kako bi pokrenuli bežičnu kontrolu putem aplikacije (Wi-Fi).												

**Molimo Vas da pažljivo pročitate sledeće napomene:**

- 1) Maksimalan kapacitet suvog veša zavisi od modela koji se koristi (vidite kontrolnu tablu mašine).
- 2) Kada je program izabran, na ekranu su prikazane preporučene temperature i brzina centrifuge koje mogu biti izmenjene (kako je dozvoljeno), izborom opcije TEMPERATURA putem "SET" dugmeta. Temperaturu nije moguće povisiti iznad maksimalne dozvoljene za svaki program.

3) Dostupna funkcija vodene pare.

\* Podrazumevani program (bez "ZOOM" opcije).

● Funkcija predpranja je dostupna isključivo izborom programa putem aplikacije.

△ **(Samo za modele za posudom za tečni deterdžent)**

Pre pranja potrebno je sa odeće ukloniti tvrdokorne mrlje. Mrlje Vam savetujemo da uklonite tečnim izbeljivačem.

Prethodno uklanjanje mrlja može se izvesti i u mašini za veš. Stavite izbeljivač u posudu za tečni deterdžent, postavljenu u odeljak "2" u posudi za deterdžent, i podesite odvojen program za ISPIRANJE.

Kada se ova faza završi, isključite aparat, dodajte ostatak veša i nastavite sa normalnim pranjem na željenom programu.

**\*\* STANDARDNI PROGRAM ZA PRANJE PAMUKA PREMA EU PROPISIMA BR. 1015/2010 I BR. 1061/2010**

**PROGRAM ZA PRANJE PAMUKA NA TEMPERATURI OD 60°C.**

**PROGRAM ZA PRANJE PAMUKA NA TEMPERATURI OD 40°C.**

Ovi programi su pogodni za pranje normalno zaprljanog veša i najefikasniji su u pogledu kombinovane potrošnje energije i vode za pranje pamučnog veša. Ovi programi su osmišljeni kako bi bili usaglašeni sa temperaturom za pranje navedenim na odeći, a stvarna temperatura vode može se neznatno razlikovati od navedene temperature ciklusa.

## Izbor programa

Kako biste oprali različite vrste tkanina, kao i različite nivoe zaprljanosti veša, mašina za veš ima posebne programe kako bi zadovoljila sve Vaše potrebe pranja (pogledajte tabelu).

### PAMUK INTENZIVNO

Program osmišljen kako bi Vam omogućio najbolje rezultate pranja. Poslednja centrifuga sa maksimalnim brzinom omogućava efikasnije uklanjanje mrlja sa odeće.

### PAMUK

Ovaj program je pogodan za čišćenje normalno zaprljanog pamučnog veša i to je najefikasniji program u pogledu kombinovanja potrošnje energije i vode za pranje.

### SINTETIKA I OBOJEN VEŠ

Ovaj program omogućava da pereta odeću različitog sastava i boja zajedno. Centrifuga i nivo vode su optimizovani i tokom poranja i tokom ispiranja. Precizan broj obrtaja smanjuje stepen izgužvanosti veša. Zahvaljujući "Mix Power Jet +" tehnologiji, kompletna optimizacija pranja je moguća.



### UPOZORENJE:

**Nove obojene stvari uvek treba prvi put oprati odvojeno.**

**Nikada ne mešajte veš NEPOSTOJANIH BOJA.**

### VUNA

Ovaj program je osmišljen za pranje tkanina od vune koje su pogodne za pranje u veš mašini, ali i za ručno pranje.

### DELIKATNI

Ovaj program veoma nežno okreće bubanj i posebno je pogodan za pranje vrlo osetljivih tkanina.

Ciklus pranja i ispiranja se sprovodi sa visokim nivoom vode, kako bi se obezbedila najbolja efikasnost pranja.

### PERFECT 20°

Ova inovativna "Mix Power Jet +" tehnologija vam omogućava pranje materijala kao što su pamuk, sintetika i mešane tkanine na 20°C sa rezultatom standardnog pranja na 40°C. Potrošnja el. energije pri ovom programu je oko 50% niža u odnosu na standardno pranje Pamuk 40°C. Preporučujemo da na ovaj program ne stavljate više veša od 2/3 kapaciteta mašine.

### ISPIRANJE

Ovaj program vrši 3 ispiranja pomoću srednje jačine centrifuge (koja može biti smanjena ili isključena pomoću odgovarajućeg dugmeta). Koristi se za ispiranje bilo kojih vrsta tkanina, a idealan je za ispiranje odeće nakon ručnog pranja.

### ISPUŠTANJE I CENTRIFUGA

Ovaj program izpušta vodu i centrifugira veš. Moguće je ukinuti ili smanjiti brzinu centrifuge opcijom CENTRIFUGA putem "SET" dugmeta.

### Wi-Fi

Pozicija koji morate da izaberete kako bi pokrenuli bežičnu kontrolu putem aplikacije (Wi-Fi).

U tom slučaju, pokretanje pranja mora biti izvršeno putem komandi aplikacije.

## 9. REŠAVANJE PROBLEMA I GARANCIJA

Ako mislite da mašina za pranje veša ne radi ispravno, probajte da pronađete savet u vodiču, dole navedenom sa nekim praktičnim savetima kako da rešite probleme koji se najčešće javljaju.

### IZVEŠTAJ O GREŠCI

- **Display modela:** greška je prikazana brojem kome prethodi slovo "E" (primer: Error 2 = E2)
- **Modeli bez display-a:** greška je prikazana trepćućim LED lampicama toliko puta kolika je šifra greške, sa pauzama do 5 sekundi (primer: Error 2 = dva puta trepne – pauza 5 sekundi – dva puta trepne – itd...)

<b>Prikaz Error (greške)</b>	<b>Mogući uzroci i praktična rešenja</b>
<b>E2 (sa display-em) 2 puta trepću LED lampice (bez display-a)</b>	<b>Mašina se ne puni vodom.</b>
	Proverite da li ventil za dovod vode otvoren..
	Proverite da nije dovodno crevo suviše savijeno ili nagnječeno.
	Odvodno crevo nije na odgovarajućoj visini (vidi deo za instalaciju).
Zatvorite slavinu za vodu, odvrnite filter creva sa zadnje strane mašine za pranje veša i proverite da li je "anti-peščani" filter čist i nije blokiran.	
<b>E3 (sa display-em) 3 puta trepću LED lampice (bez display-a)</b>	<b>Veš mašina ne ispušta vodu i voda ne odlazi.</b>
	Proverite da filter nije zapušen.
	Proverite da odvodno crevo nije savijeno, nagnječeno ili prelomljeno.
	Proverite da nije zaštitni kućni sistem za odvod blokiran i da voda nesmetano protiče kroz instalaciju. Proverite oticanje vode iz sudopere.
<b>E4 (sa display-em) 4 puta trepću LED lampice (bez display-a)</b>	<b>Ima previše pene i/ili vode.</b>
	Proverite da nije stavljeno previše deterdženta ili da, možda, taj proizvod nije namenjen za vaš uređaj.
<b>E7 (sa display-em) 7 puta trepću LED lampice (bez display-a)</b>	<b>Problem sa vratima aparata.</b>
	Proverite da li su vrata ispravno zatvorena. Proverite da unutar mašine nema neke odeće koja blokira zatvaranje vrata.
<b>Neka druga šifra (kod)</b>	Ako su vrata blokirana, isključite mašinu i izvadite utikač veš mašine iz utičnice i napajanja , sačekajte 2-3 minuta i ponovo otvorite vrata.
	Isključite mašinu i izvadite utikač veš mašine, sačekajte minut. Uključite mašinu i pokrenite program. Ako se greška opet desi kontaktirajte direktno ovlašćeni servis.

## OSTALE NEPRAVILNOSTI

Problem	Mogući uzroci i praktična rešenja
<b><i>Veš mašina Ne radi/startuje</i></b>	<p>Proverite da li je kabal proizvođača utaknut u utičnicu.</p> <p>Proverite da li ste uključili aparat.</p> <p>Proverite da li je utičnica ispravna, tako što ćete je isprobati sa nekim drugim uređajem ili, na primer, lampom.</p> <p>Možda vrata nisu ispravno zatvorena: opet ih otvorite i zatvorite.</p> <p>Proverite da li je traženi program ispravno odabran i pritisnite dugme "Start".</p> <p>Proverite da veš mašina nije u režimu pauziranja.</p>
<b><i>Voda curi na pod pored veš mašine</i></b>	<p>Ovo može biti zbog curenja u zaptivke između slavine i dovodne cevi; u ovom slučaju, zamenite je i pritegnite cev i zavrните slavinu.</p> <p>Proverite da li su filteri ispravno zatvoreni.</p>
<b><i>Veš mašina ne obrće bubanj, nema centrifuge</i></b>	<p>Ako veš nije optimalno razmešten u veš mašini možete da:</p> <ul style="list-style-type: none"> <li>• Pokušate da uravnotežite rad, povećavajući trajanje centrifuge.</li> <li>• Smanjite brzinu centrifuge, kako bi smanjili vibracije i buku.</li> <li>• Isključite centrifugu, kako bi zaštitili mašinu.</li> </ul> <p>Proverite da je opterećenje uravnoteženo. Ako nije razdvojite veš, ponovo je napunite i pokrenite program.</p> <p>Ovo se može desiti ukoliko sva voda nije otišla iz mašine: sačekajte nekoliko minuta. Ako problem i dalje postoji, pogledajte poglavlje Error 3 (greška 3).</p> <p>Neki modeli imaju funkciju "bez centrifuge": Proverite da nije uključena.</p> <p>Proverite da nisu uključene neke opcije koje menjaju centrifugu.</p> <p>Korišćenje previše deterdženta može ometati rad centrifuge.</p>
<b><i>Snažne vibracije/ buka se čuje tokom rada centrifuge</i></b>	<p>Veš mašina nije sasvim nivelisana: ako je neophodno, podesite nožice kao što je naznačeno u posebnim poglavljima.</p> <p>Proverite da li su uklonjeni transportna ambalaža, gumeni dodaci umetnute cevi za zaštitu.</p> <p>Proverite da nema zaboravljenih predmeta u bubnju (kovanice, šnale za kosu, dugmići, itd...).</p>

**Standardna garancija proizvođača pokriva greške prouzrokovane električnim ili mehaničkim greškama koje su pronađene u samom proizvodu, a delo su ili propust proizvođača. Ako je pronađena greška na kupljenom proizvodu prouzrokovana spoljnim faktorima, pogrešnog korišćenja ili kao posledica toga što se nisu pratila instrukcije iz uputstva za upotrebu, usluga popravke može biti naplaćena.**

Korišćenje ekoloških deterdženata bez fosfata može izazvati slijedeće pojave:

- **mutna voda od ispiranja:** ova pojava povezana je s ekološkim deterdžentom i nema negativni uticaj na delotvornost ispiranja,
- **beli tragovi na vešu nakon pranja:** to je uobičajeno, tkanina nije upila deterdžent, to ne menja boju tkanine,
- **pena u vodi nakon poslednjeg ispiranja:** to ne znači da je ispiranje bilo loše/nezadovoljavajuće.
- **obilna pena:** to se često događa zbog posebnih sastojaka koji se nalaze u ekološkim deterdžentima i koje je teško ukloniti iz veša.  
U tom slučaju, ponovno ispiranje neće pomoći za uklanjanje ove pojave.

Ako problem i dalje postoji ili sumljate da je došlo do kvara, odmah kontaktirajte ovlašćeni servis.

Preporučuje se da uvek koristite originalne rezervne delove, koji su dostupni kod ovlašćenog servisa.

### Garancija

Proizvod je pod garancijom u skladu sa uslovima koji su navedeni u garantnom listu i uputstvu za upotrebu, koji se dobija uz aparat. Garantni list mora biti ispravno popunjen i sačuvan, kako bi mogli da ga pokažete ovlašćenom servis, u slučaju potrebe.

Stavljanjem  oznake na ovaj proizvod, izjavljujemo, pod punom odgovornošću, da je ovaj proizvod u saglasnosti sa svim evropskim normama o bezbednosti, zdravlju i svim zahtevima za zaštitu životne sredine, navedenih u zakonodavstvu.

Proizvođač ne preuzima odgovornost za eventualne štampane greške u knjižici koju ste dobili s ovim proizvodom. Osim toga, proizvođač takođe zadržava pravo da bez prethodne najave izvodi promene koje smatra korisnim za svoje proizvode, a bez menjanja njihovih važnih karakteristika.

## WIRELESS PARAMETRI

Parametri	Specifikacija (Wi-Fi)	Specifikacija (Bluetooth)
Bežični Standard	802.11 b/g/n	Bluetooth v4.2
Opseg frekvencije	2,412 GHz. - 2,484 GHz.	2,412 GHz. - 2,484 GHz.
Najviša snaga prenosa	802.11b, DSSS 1 Mbps = +19.5 dBm	<b>Basic data Rate:</b> RF Transmit Power (Typ): +4 dBm  <b>Enhanced data Rate:</b> RF Transmit Power (Typ): +2 dBm  <b>BLE</b> RF Transmit Power (Typ): +7.5 dBm
	802.11b, CCK 11 Mbps = +18.5 dBm	
	802.11g, OFDM 54 Mbps = +18.5 dBm	
	802.11n, MCS7 = +14 dBm	
Najmanja osetljivost primanja	802.11b = 1024 bytes, -80 dBm	<b>Basic data Rate:</b> Sensivity @ 0.1% BER: -98 dBm  <b>Enhanced data Rate:</b> Sensivity @ 0.01% BER: -98 dBm  <b>BLE</b> Sensivity @ 0.1% BER: -98 dBm
	802.11g = 1024 bytes, -70 dBm	
	802.11n = 1024 bytes, -65 dBm	
	802.11n HT40 = 1024 bytes, -65 dBm	

Sa ovim navodom **Candy Hoover Group Srl**, deklarirše da je ovaj aparat označen sa **CE** i slaže se sa svim osnovnim zahtevima Direktive 2014/53/EU. Kako bi dobili deklaraciju o saglasnosti, molimo kontaktirajte proizvođača na: [www.candy-group.com](http://www.candy-group.com)

